

Fiche Quid



OMRON ELECTRONICS S.A.S.
14 Rue de Lisbonne
93561 Rosny-sous-Bois cedex

N° Indigo 0 825 825 679
0,15€ TTC/mn.

Référence	FQ câbles CS1-CJ1
Révision	2.0
Auteur	JPV
Date	22/06/2011
+Support	http://support-omron.fr/Quid.html

Câbles CS1-CJ1

I. Connexion PC

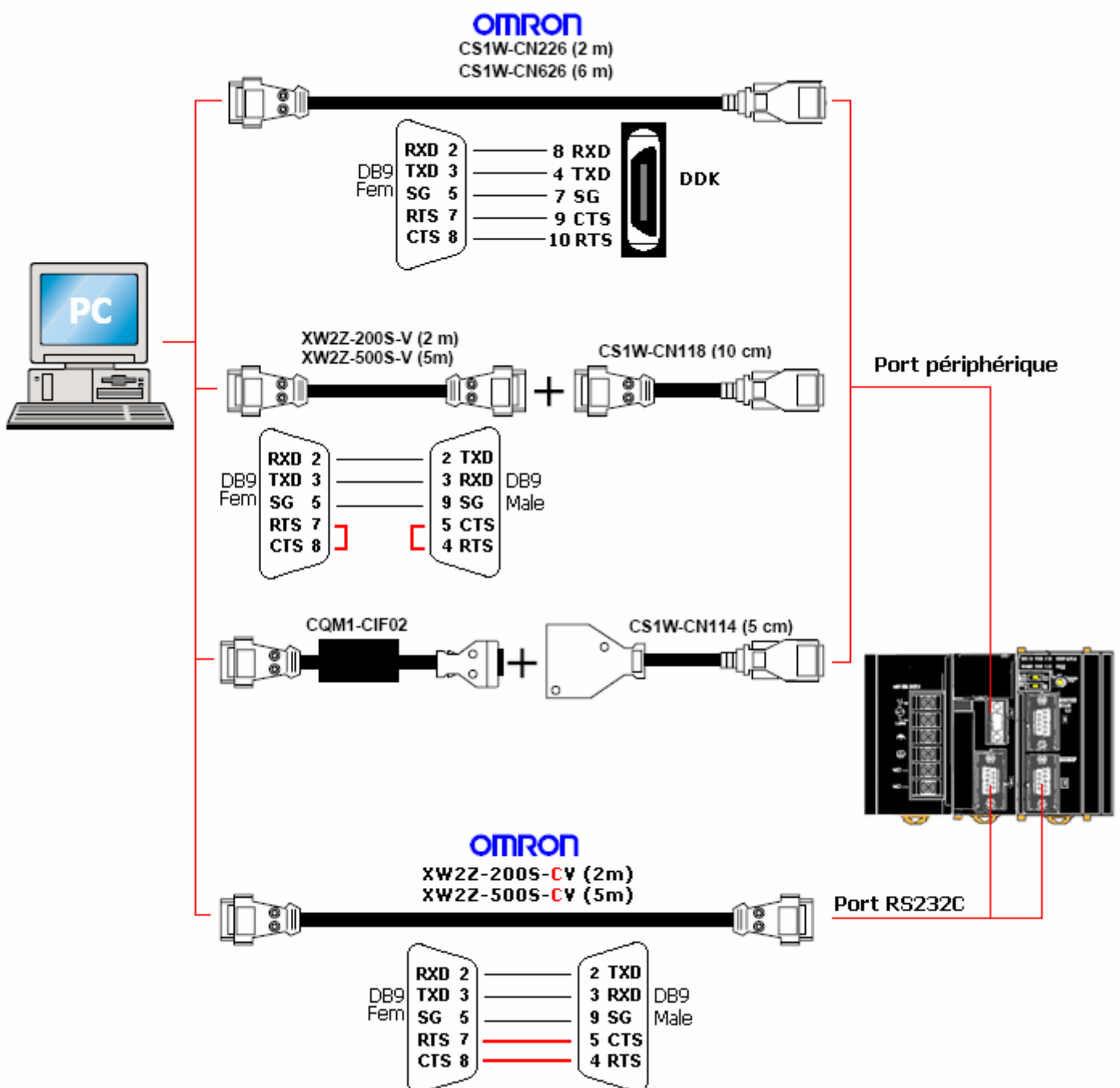

II. Connexion aux terminaux de dialogue

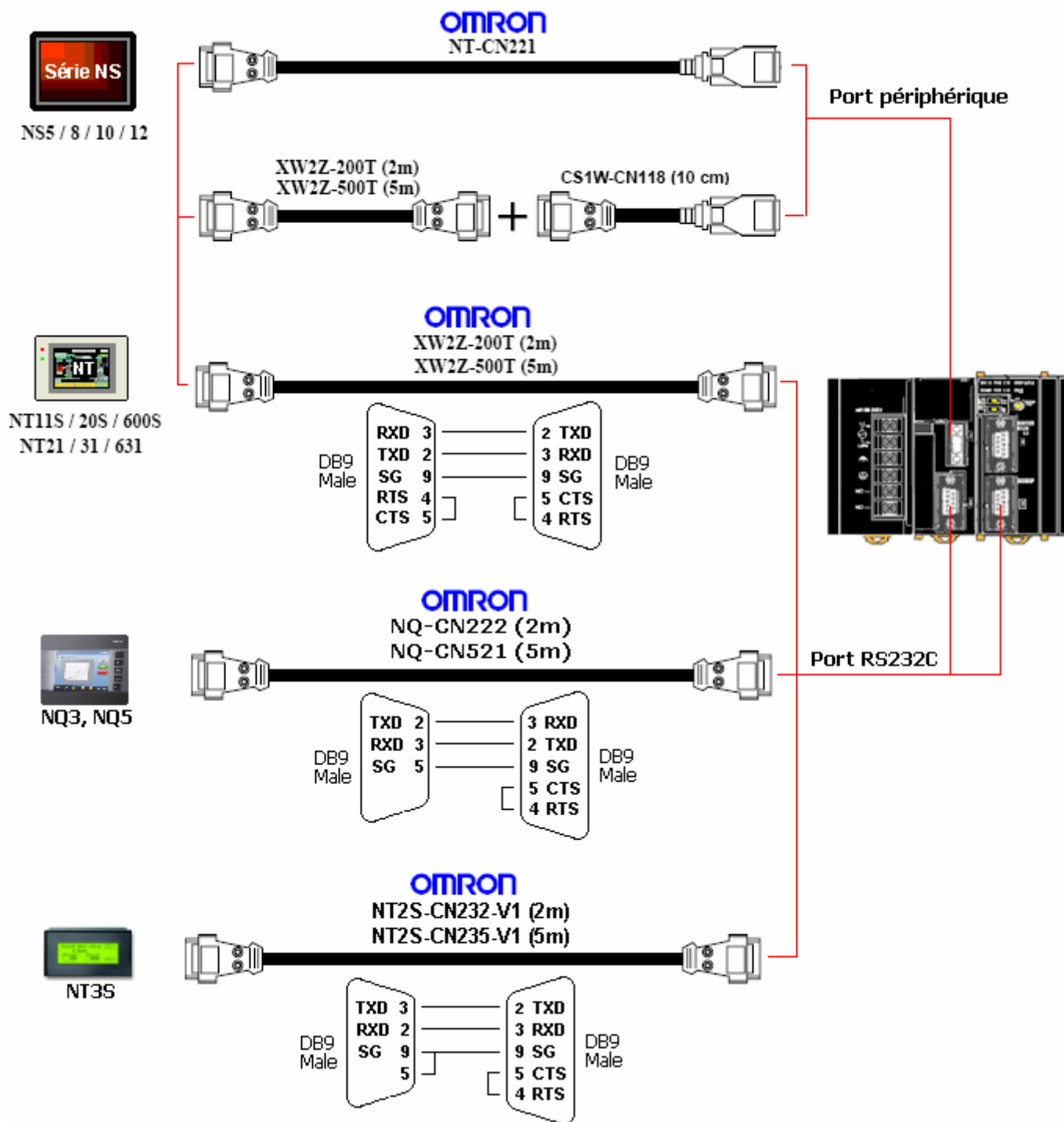

Câbles NT2S, voir [FQ câblage NT2S.pdf](#)

III. Connexion à une console de programmation

